

QUADRO DE ÁREAS

RUA PROJ. A:	
- CAMADA DE ROLAMENTO.....	1.930,00 m²
- GUIA/SARJETA EXTRUSADA.....	598,00 m
- T.C Ø 0,40 m.....	40,00 m

LEGENDA

[Symbol]	PAVIMENTO A EXECUTAR
[Symbol]	RUA PAVIMENTADA
[Symbol]	RUA DE TERRA
[Symbol]	GUIA/SARJETA
[Symbol]	CALÇADA
[Symbol]	BOCA DE LOBO DUPLA
[Symbol]	BOCA DE LOBO SIMPLES
[Symbol]	DRENAGEM A EXECUTAR
[Symbol]	DRENAGEM EXISTENTE
[Symbol]	DIREÇÃO DO FLUXO DE ÁGUA PLUVIAL

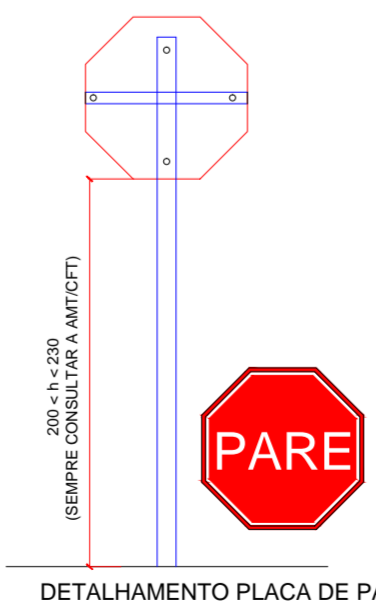
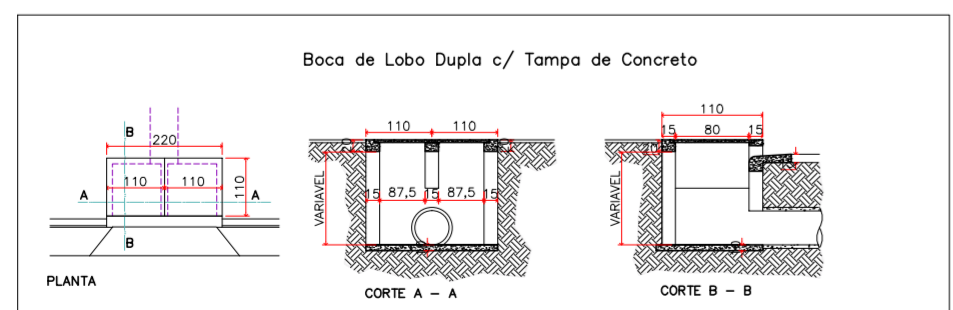

Sinal	Forma	Código	Cor
R-1	[Symbol]	R-1	Fundo Vermelha Orla interna Branca Orla externa Vermelha Letra Branca

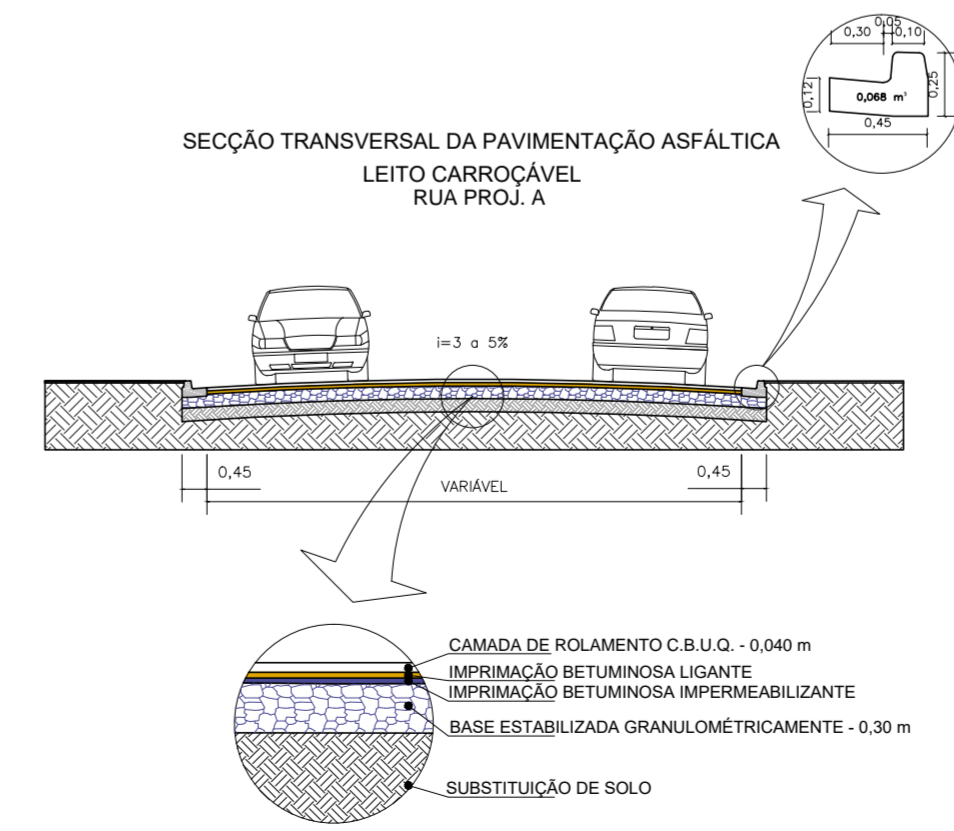
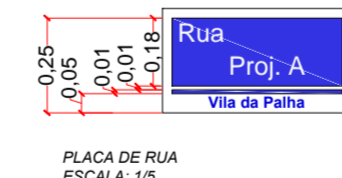



Prefeitura de
Registro

FOLHA
1 / 1
ESC: 1/500 ABRIL/2022

ASSUNTO:
PROJETO DE PAVIMENTAÇÃO ASFÁLTICA E OBRAS COMPLEMENTARES

LOCAL:
RUA PROJ. A (PARCIAL 1) - VILA DA PALHA

MUNICÍPIO/COMARCA: REGISTRO **ESTADO:** SP

INTERESSADO:
PREFEITURA MUNICIPAL DE REGISTRO



Gabriela Ikeda de Oliveira
Engenheira Civil
CREA: 5070950522

Luis Augusto Vaz de Arruda
Secretário Municipal de Planejamento
Urbano e Obras

DESENHO: LÍVIA